

签收单位：
 生产
 采购
 检验
 技术
 仓库
 外销
 内销

客户编号	电压	寸数	匝数	功率	空载转速	空载电流	额定转速	额定电流	额定扭矩	额定效率	配件明细表			
											名称	规格 (mm)	数量 (个)	备注

磁对级	测试磁钢数	减速比
8	1	1:6.28

6mm螺母	M12*1.25	1	达克罗
2.5mm垫片	2.5*24*12	2	达克罗
4mm止转片	前驱	2	达克罗
盖型螺母	M12*1.25	2	达克罗
轴套		1对	
后驱护套		1	

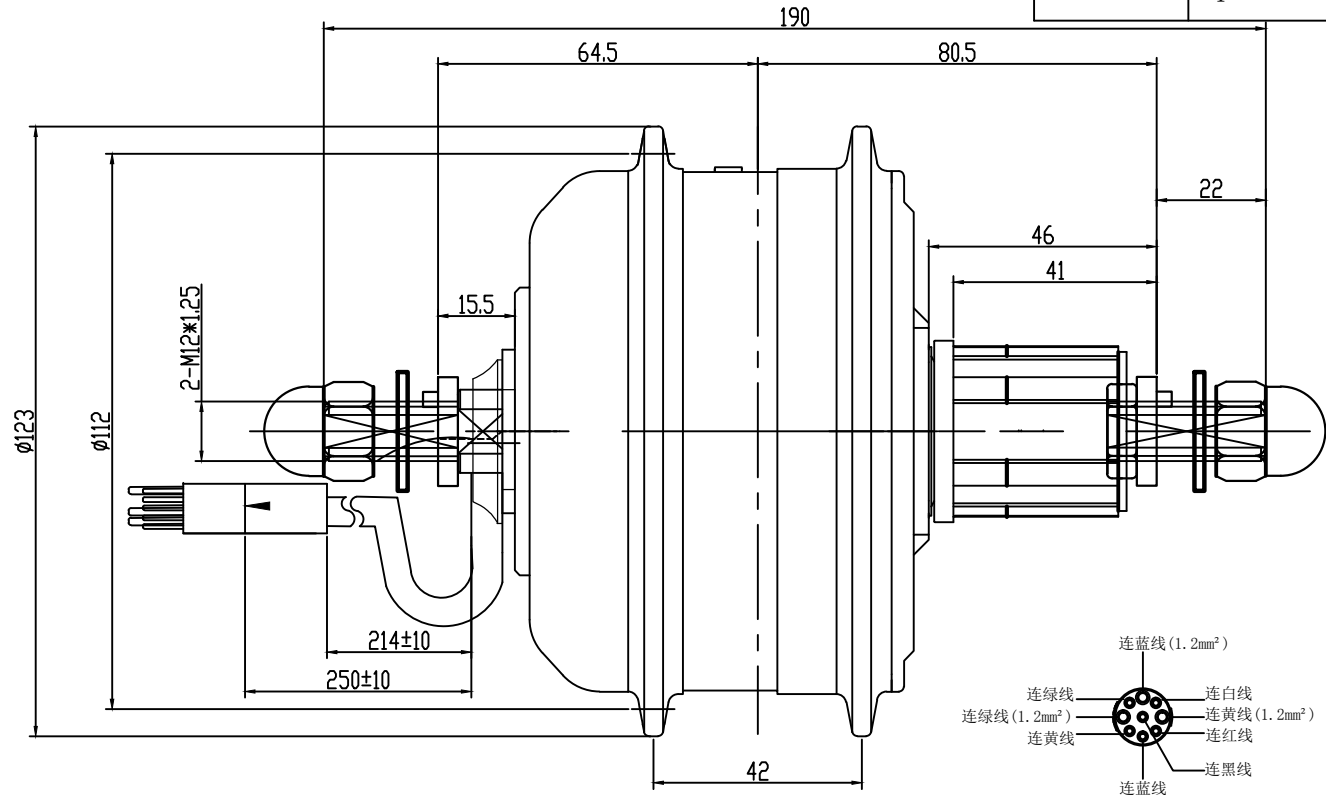

电机引出线接线头示意图(君磊防水线)

- 1 蓝 电机电源线C
- 2 绿 电机电源线B
- 3 黄 电机电源线A
- 4 红 电机霍尔电源正
- 5 黄 电机霍尔信号H1
- 6 绿 电机霍尔信号H2
- 7 蓝 电机霍尔信号H3
- 8 黑 电机霍尔电源负
- 9 白 电机速度传感信号线H4

技术要求

- 1、产品性能参照《苏州雄风电机有限公司企业标准》验收；
- 2、产品相位角为120°；相线为黄，绿，蓝，信号线为红、黄、绿、蓝、黑、白；
- 3、产品编号按照订单要求，轮毂中间：SOFDK-14536V250W
700C"2020030001；
- 打标字体为宋体，字高3.5,打标方向如图所示
- 4、引出线L：颜色为黑色；长度及引线接头按照客户要求；
- 5、电机的转动方向,从出线端看为顺时针方向。

外形图										SOFDK	
标记	处数	分区	更改文件号	签名	年、月、日	阶段标记		重量	比例	苏州雄风电机有限公司	
设计			标准化						1:1		
校对			审定								
审核			批准								
工艺						共	张	第	张	版本号	